

[403] TECHNIKI UKŁADANIA MURAL ULTRA, MURAL CLUB I MURAL CALYPSO

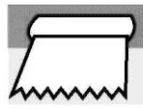

Zgodnie z lokalnymi normami



■ 1 – PODŁOŻA

Przygotowanie podłoża ściennego musi odpowiadać lokalnym normom.

Należy sprawdzić i poprawić wypoziomowanie i płaskość.

- Uwaga:**
- Płaskość punktowa: 1 mm odchylenia dla liniątu 20 cm
 - Płaskość ogólna: 5 mm odchylenia dla liniątu 2 m
 - Pion: 5 mm odchylenia dla liniątu 2,5 m
 - Średnia twardość: 45 w skali Shore'a C.
 - Wilgotność <5% masy

■ 2 – PRZYGOTOWANIE ŚCIANY

Podłoża nie mogą być wilgotne ani spleśniałe. Nie mogą też nosić śladów po pisakach, ołówkach, graffiti, itp.

Należy nakładać farbę gruntującą właściwą dla podłoża, zaś warstwa kleju winna być jednolicie porowata.

Przygotowanie pod zakładkę na warstwę przypodłogową:

Różnica w grubości jest niwelowana przez wyrównanie z użyciem masy wypełniającej, ew. profilu wyrównującego.

■ 3 – MONTAŻ

3.1 – Cięcie materiału

3.1.1 – W pionie

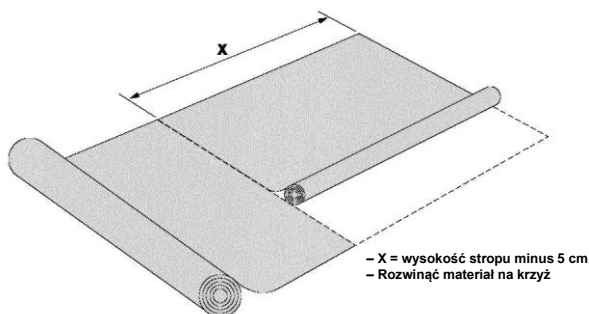

3.1.2 – W poziomie

Układanie w poziomie wymaga wstępnego przecięcia rolek na szerokość i długość.

3.2 – Przytwierdzanie materiału

- Przed montażem utrzymywać temperaturę pokojową przynajmniej przez 24 godziny.

3.3 – Rysowanie pierwszego pionu

3.3.1 – W pionie

- Narysować pierwszy pion.
- Wszystkie zgrzeiny i spoiny muszą znajdować się w narożniku wewnętrznym.
- Narysować drugi pion na szerokość panelu, co pozwoli ustalić powierzchnię do podklejenia.

3.3.2 – W poziomie

Narysować pierwszy pion na odpowiedniej wysokości. Zależnie od metody wykończenia wybrać między warstwą przypodłogową a okładziną ścienną (zakładka lub zgrzeina).

3.4 – Klejenie i pasowanie

Ze względu na ciężar wykładziny, do ściany należy stosować klej akrylowy wysokiej jakości.

Klej nakładać równomiernie szpatułką z drobnymi ząbkami, typ A4

Przed przytwierdzeniem okładziny należy dokonać jej oględzin. W razie spostrzeżenia wad materiału skontaktować się z firmą GERFLOR i wstrzymać prace do momentu uzyskania od niej informacji.

(specyfikacja TKB) w ilości 180–200 g/m², następnie „zawałkować” wałkiem do farby z runem średniej długości.

UWAGA

- Należy ściśle przestrzegać instrukcji producenta, zwłaszcza czasu schnięcia.
- Zużycie i szpachelka zalecane przez firmę Gerflor.
- W celu uzyskania najlepszych efektów klejenia należy uwzględnić temperaturę w pomieszczeniu, wilgoć oraz chłonność podłoża.
- Zbyt krótki czas schnięcia może spowodować powstanie pęcherzy.
- Zbyt długi czas schnięcia może być przyczyną złego przenikania kleju do wykładziny (patrz rys. schematyczny).
- Kontynuując klejenie, należy nanosić klej w taki sposób, aby jego warstwy nie nachodziły na siebie.
- Przyłożyć pierwszy panel do pionu, a następnie przyłożyć kolejne.

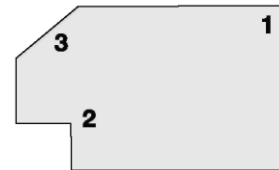

3.5 – Montaż w narożnikach

3.5.1 – Narożnik zewnętrzny: 1

Przed montażem produktów MURAL ULTRA, MURAL CLUB lub MURAL CALYPSO należy przykleić sznur zgrzewny CA 12.

3.5.2 – Narożnik zewnętrzny prosty: 2

Istnieje ryzyko, że na ścianie pojawią się przebarwienia.

Zalecamy:

- przecięcie na narożniku i przykręcenie na ostonie narożnika ochronnego ze stali nierdzewnej (patrz rozdział 3.8.7) lub
- dogięcie do narożnika za pomocą sznura.

3.5.3 – Narożnik zewnętrzny zaokrąglony:

W przypadku narożników zewnętrznych zaokrąglonych, ew. utworzonych przy użyciu profili narożników zewnętrznych, okładziny MURAL ULTRA, CLUB lub CALYPSO można przyklejać i nakładać bez cięcia.

3.5.4 – Narożnik rozarty (> 90°): 3

W przypadku narożników rozartych (>90°) zalecamy dyspersyjny klej kontaktowy, np. Uzin WK 222, i/lub taśmę przylepną dwustronną, np. Remur produkcji firmy Uzin/Sifloor. Nie używać kleju neoprenowego na bazie rozpuszczalnika.

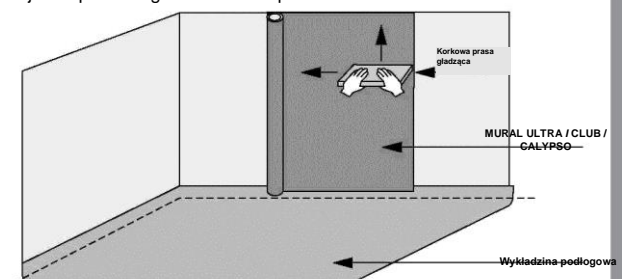

WAŻNE: Informacje tu zawarte obowiązują od 01.10.2016. Mogą ulec zmianie bez uprzedzenia odbiorcy. Z uwagi na nieustający postęp techniczny, przed przystąpieniem do prac klienci powinni skontaktować się z naszą firmą i ustalić, czy niniejszy dokument jest nadal aktualny.

PODŁOGI W BUDYNKACH

[403] TECHNIKI UKŁADANIA MURAL ULTRA, MURAL CLUB I MURAL CALYPSO

3.6 – ROZWIJANIE

Usunąć pęcherze powietrza za pomocą klocka dociskowego, zaczynając od krawędzi w połowie wysokości panelu.

3.6.1 – Narożnik zewnętrzny:

- Przykleić do profilu narożnika.
- Wcisnąć materiał w narożnik i obciąć albo rozgrzać nieco okładzinę ścienną, aby móc łatwiej owinąć krawędź narożnika.

3.6.2 – Narożnik zewnętrzny:

- Okładzina ścienna – na profilu warstwy przypodłogowej CA 12.
- Przykleić materiał do narożnika.
- Zawinąć materiał, famiąg go z powrotem, aby dopasować do ściegu.
- Prztwierdzić materiał, dociskając wałkiem do narożników.

3.7 – Styk z wykładziną

3.7.1 – Zakładka przypodłogowa

Okładzina ścienna musi zachodzić przynajmniej 3 cm na pionowy zakład wykładziny podłogowej. Należy przykleić okładzinę MURAL ULTRA, CLUB lub CALYPSO do zakładki przypodłogowej na klej akrylowy.

- 1 – MURAL ULTRA, CLUB lub CALYPSO wyrównuje się przy użyciu masy wypełniającej lub profilu wyrównującego.
- 2 – Należy zabezpieczyć okładzinę na odcinku 3 cm pod zakładką za pomocą taśmy maskującej.
- 3 – Na taśmę maskującą nakłada się klej. Przed przytwierdzeniem MURAL ULTRA / CLUB / CALYPSO należy zdjąć taśmę maskującą, a zakładkę rozgrzać opalarką i przykleić do przypodłogowej warstwy wykładziny, przejeżdżając wałkiem.

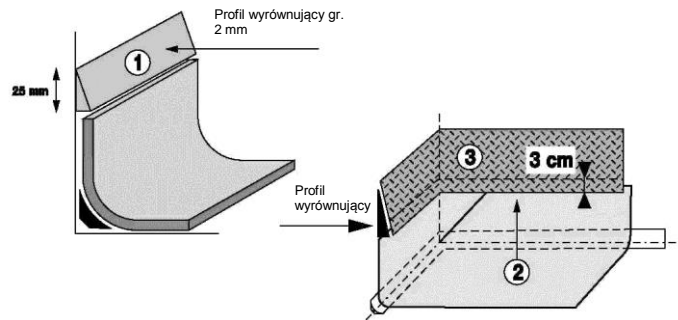

3.7.2 – Zgrzewanie warstwy przypodłogowej

Tę technikę dopuszcza się wyłącznie dla okładziny MURAL ULTRA oraz wyrobów jednorodnych lub niejednorodnych (tej samej grubości). Należy usunąć wszelkie pozostałości kleju z fazowania za pomocą skrobaka trójkątnego, wypracowując powierzchnię gwarantującą idealne, trwałe połączenie zgrzeiny. Używać dyszy Rapid Ultra. Postępować wg zaleceń w pkt 3.7.3.

3.7.3 – Wykonanie spoin

ODCINKI PRZYTWIERDZANE	MURAL ULTRA, MURAL CLUB, MURAL CALYPSO: ROZSTAW ODCINKÓW: 1 MM + 0,5 – 0 MM		
	NARZĘDZIA	ZASTOSOWANIE	UWAGI
FAZOWANIE	Należy upewnić się, że spoiny są równe. Usunąć ślady kleju, aby nie stapały się ze ścięciem spoiny.		
	Skrobak trójkątny	Skrobak trójkątny ustawić pod takim kątem, aby sfazować każdą krawędź oddzielnie, w identyczny sposób. Fazowanie może wymagać kilku przejść.	Zalecane narzędzia można nabyć od firm Gerflor, Janser, Romus lub Wolff.
ZGRZEWANIE CR40 / MURAL ULTRA / CLUB CR41 / MURAL CALYPSO	Hot Jet S lub Leister Triac z dyszą Ultra Fast Nr kat. Gerflor 0563 0001	Sznur zgrzewny CR 40 lub CR 41: Opalarka: Hot Jet S: 4 stopień (80 l powietrza / min) – Leister Triac: 230 l powietrza na min Temperatura: 450–500°C, ustawić między 4 a 5 stopniem	
DOCISK NA PŁASK	Szpatułka do wyrównywania Sum Szpatułka do wyrównywania Mozart Nóż okrągły ćwiartka + prowadnica do wyrównywania	Szpatułka do wyrównywania, zaokrąglona na środku, wyrównuje tylko ścieg i pozwala uniknąć przecięcia materiału	

3.8 – Wykończenie – wokół armatury w budynku

MURAL ULTRA, CLUB lub CALYPSO należy przyklejać, ciąć i wykańczać wokół elementów armatury z należytą starannością, wg naszych zaleceń.

3.8.1 – Styk uszczelniający między Mural Ultra i stropem

Szczeliwo, nr kat. POLYMER MS 107

Minimum 8 mm szerokości na każdej części (strop/ściana).

3.8.2 – Armatura naścienna

Umywalka, zlewomywak, osłona narożnika zewnętrznego, wiaz:

Szczeliwo

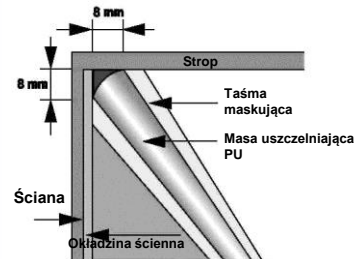

nr kat. POLYMER MS 107

3.8.3 – Wylomy w ścianach (ogrzewanie, woda, kanalizacja)

Rury wodociągowe: prysznic, umywalka – rury odpływowe – Ogrzewanie: Szczeliwo

3.8.4 – Ramy drzwi i okien

Ramy drzwi i okien: Szczeliwo

3.8.5 – Osprzęt elektryczny

Łącznik – gniazdko

Patrz obowiązujące normy lokalne

Minimalna (obowiązująca we Francji) odległość osprzętu elektrycznego od nieruchomej wylewki prysznicowej lub przyłącza węża prysznicowego: 1,20 m.

3.8.6 – Wentylacja

Naturalna: wlot nisko/wylot wysoko. Mechaniczna – wylot ścienny:

Szczeliwo

3.8.7 – Zabezpieczenie narożnika zewnętrznego

